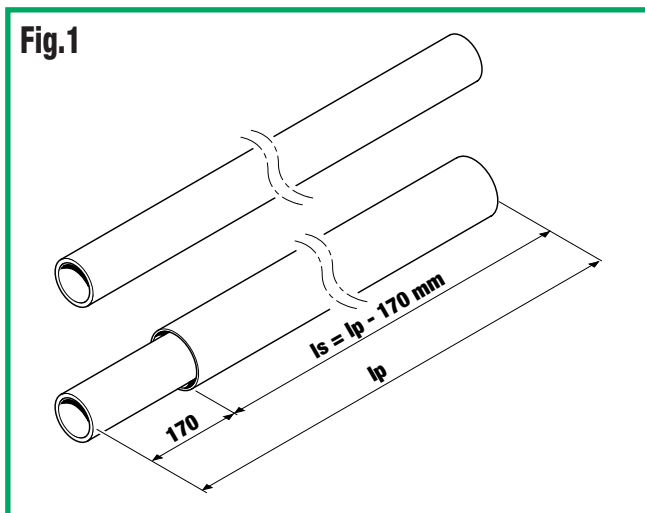


## INSTRUCCIONES DE INSTALACION SETFVR110125

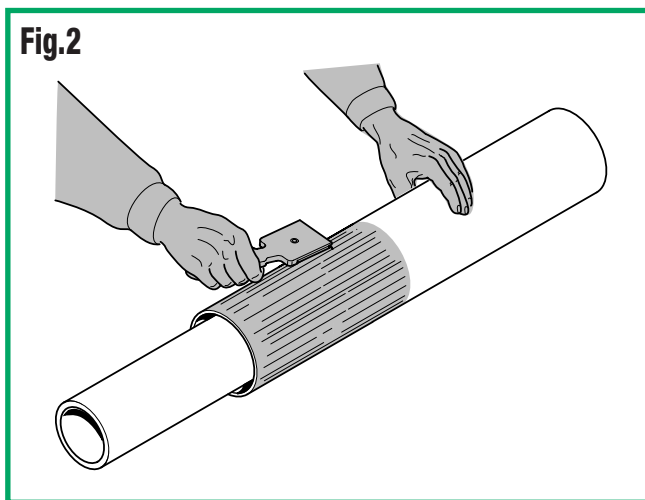


**Fig.1**



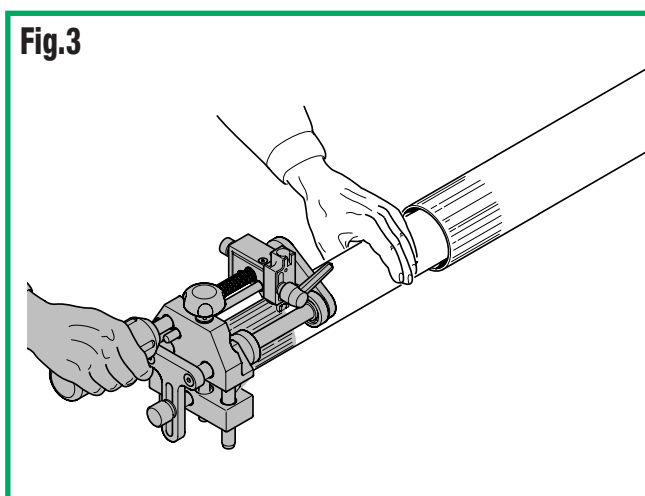
Cortar el tubo secundario por una longitud de 170 mm aproximadamente con respecto del primario.

**Fig.2**

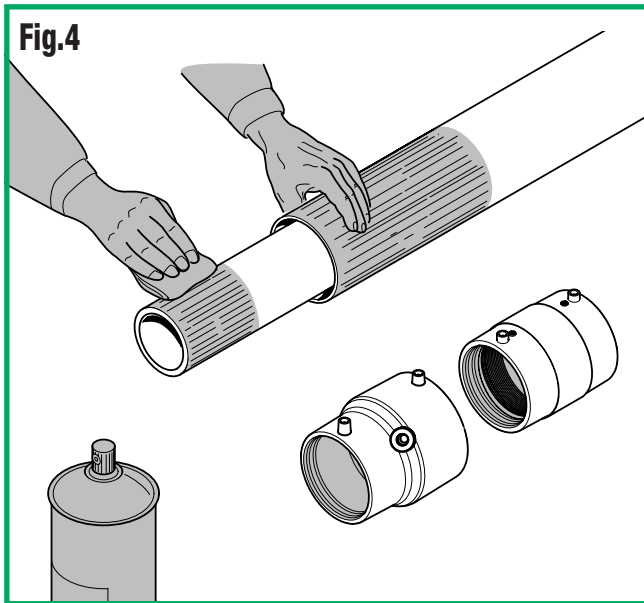


Raspar el tubo secundario por una longitud de 70 mm aproximadamente.

**Fig.3**

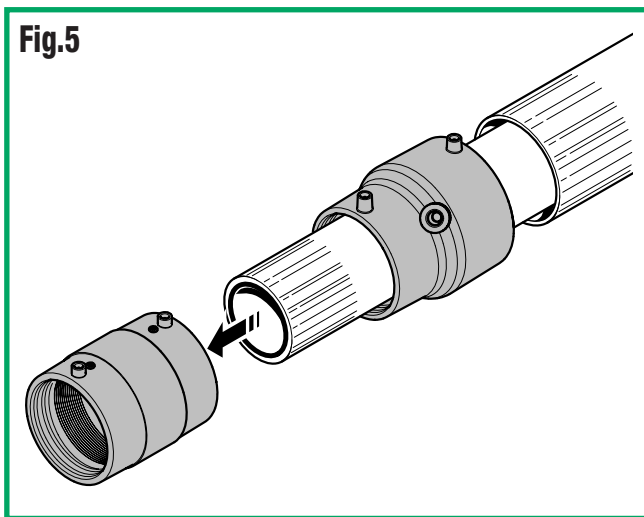


Raspar el tubo primario por una longitud de 170 mm aproximadamente.

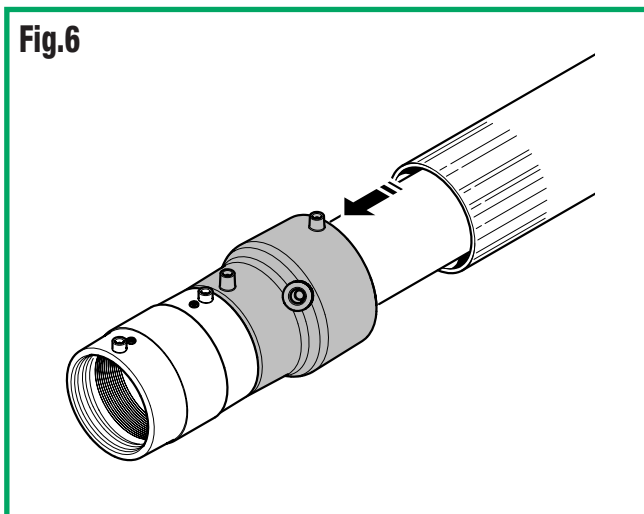


Limpiar las extremidades recién raspadas.

Limpiar el interior de la reducción y del manguito.



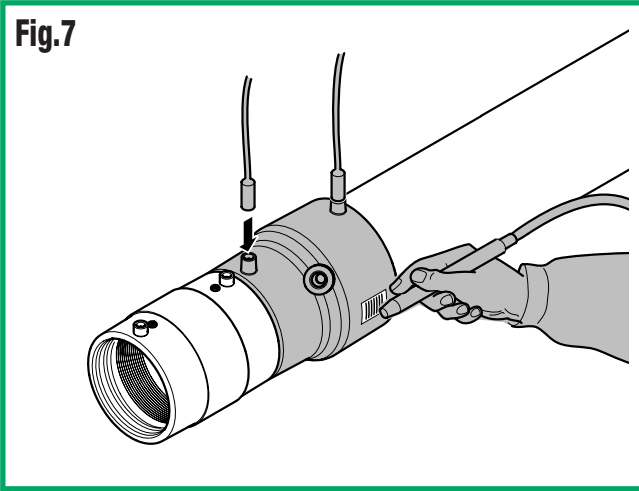
Introducir el tubo primario en el manguito a través de la reducción hasta el tope.



Introducir el tubo secundario en la reducción hasta el tope.

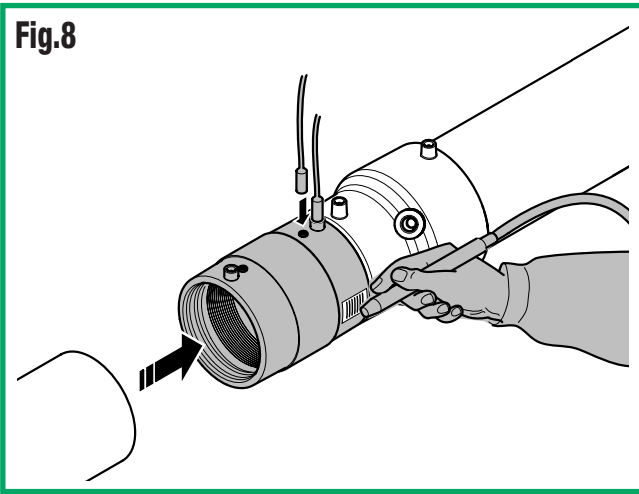


**Fig.7**



Soldar la reducción a través de la lectura del código de barras reproducido en la reducción misma.

**Fig.8**



Introducir en la extremidades libre del manguito el terminal escogido preparado para la soldadura.

Soldar el manguito.

N.B.: se aconseja aislar todos los terminales de cable o las extremidades de metal visibles dentro del intersticio o que no son puestas directamente a tierra.

N.B.: Nos recomendamos que realicen la soldadura de toda la tubería primaria efectuando la prueba bajo presión para controlar la estanqueidad de las uniones, antes de realizar la soldadura de la tubería secundaria.